

## iQ300, Värmepumpstumlare, 7 kg WT43H07LDN



A+



7 kg iSensoric torktumlare med värmepump i energiklass A+ för effektiv torkning.

- ✓ Sensorstyrd autoDry-teknik förhindrar att tvätten krymper vid torkning.
- ✓ Outdoor-program för skonsam torkning av funktionstextilier som sport- och friluftskläder.
- ✓ 40 minuters snabbtorkprogram (super40).
- ✓ softDry-trumsystem för extra skonsam torkning av din tvätt.

### Beskrivning

#### Tekniska data

Konstruktion : Fristående  
 Demonterbar toppskiva : Saknas  
 Gångjärn : Höger  
 Anslutningskabelns längd (cm) : 145,0  
 Höjd med toppskiva (mm) : 842  
 Produktmått i mm (H x B x D) : 842 x 598 x 599  
 Nettovikt (kg) : 46,112  
 Fluorerade växthusgaser : Saknas  
 Köldmedium : R290  
 Hermetiskt tillsluten utrustning : Ja  
 Quantity of fluorinated gases (kg) : 0,140  
 The quantity expressed in CO2 equivalent (t) : 0,000  
 EAN kod : 4242003863718  
 Anslutningseffekt (W) : 600  
 Ström (A) : 10  
 Spänning (V) : 220-240  
 Frekvens (Hz) : 50  
 Säkerhetsmärkning : CE, VDE  
 Kapacitet, bomull (kg) - NY (2010/30/EC) : 7,0  
 Energieffektivitetsklass - (2010/30/EC) : A+  
 Energiförbrukning elektrisk torktumlare, full maskin - NY (2010/30/EC) : 1,96  
 Tvättid standardprogram bomull, full maskin (min) : 204  
 Energiförbrukning elektrisk torktumlare, halv maskin - NY (2010/30/EC) (kWh) : 1,16  
 Tvättid standardprogram bomull, halv maskin (min) : 126  
 Viktad årlig energiförbrukning, elektrisk torktumlare - NY (2010/30/EC) (kWh) : 243,0  
 Viktad programtid (min) : 159  
 Genomsnittlig kondensationseffektivitet, full maskin (%) : 81  
 Genomsnittlig kondensationseffektivitet, halv maskin (%) : 81  
 Viktad kondensationseffektivitet (%) : 81



4 242003 863718

### Extra tillbehör

WZ20600	Ylle-och skokorg
WZ20400	Monteringssats med utdragbar hylla
WZ20160	Kondensvattenslang
WZ11410	Monteringssats för tvätt och tork

## iQ300, Värmepumpstumlare, 7 kg WT43H07LDN

### Beskrivning

#### Förbrukning och prestanda

- Kapacitet: 7 kg
- Energieffektivitetsklass: A+ (på en skala från A+++ till D)
- Ljudnivå: 65 dB (A) re 1 pW

#### Program

- Specialprogram: Mix, Outdoor, Handdukar, Tidsprog. 30 min. kallt, Tidsprogram 30 min. varmt, Dunprogram, Supersnabb 40, Skjortor
- Skrynkelskydd, upp till 120 minuter vid programslut

#### Design och komfort

- LED-display
- touchControl-knappar: Skrynkelskydd, 24 h startfördröjning
- easyClean filter: enkel rengöring av kondensorfiltret
- Ett vred för alla program
- softDry-system: Stor galvaniserad trumma med valkar i soft-design
- antiVibration Design: ökad stabilitet och tystare gång
- Luckhängning: höger

#### Teknik

- autoDry: elektronisk fuktavkänning
- Ja
- indikator
- Ljudsignal vid programslut, avstängningsbar

#### Säkerhet

- Barnspärr

**iQ300, Värmepumpstumlare, 7 kg  
WT43H07LDN**

## Måttkisser

Mått i mm

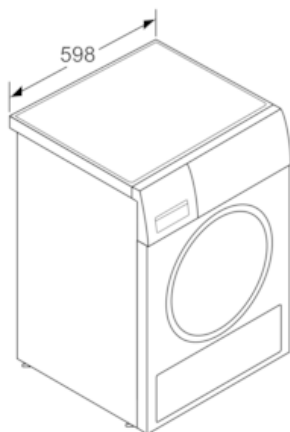
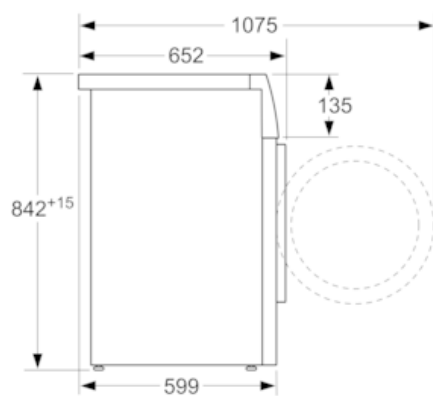

Mått i mm